

Instalación de Filtrado

Especificaciones

- ✓ Para el pulido en seco con lijadoras Bohle de bandas en cruz
- ✓ Construcción compacta y alto rendimiento
- ✓ Bajos gastos de operación
- ✓ Carcasa de filtro basculable facilita la retirada de polvo
- ✓ Limpieza totalmente automática de los cartuchos de filtro permanentes (clase de polvo M) durante el proceso de aspiración
- ✓ Alta movilidad gracias a 6 rodillos



Filtro para Twin Belt

Características técnicas

Instalación de filtrado

Instalación de filtrado DUSTOMAT-47

Volumen nominal de aire - m ³ /h	1330
Depresión máx. en entrada PA	3800
Superficie filtrante en m ²	9,6
Medidas (AxPxH mm)	1830x782x2040
Conexión eléctrica	3 kW, 400 V, 50 Hz, 3NPE
Limpieza	automática
Diámetro aspiración en mm	140
Material de filtrado	Clase de polvo "M"
Peso en kg	215
Ref.	BO 89.205

Dimensiones:

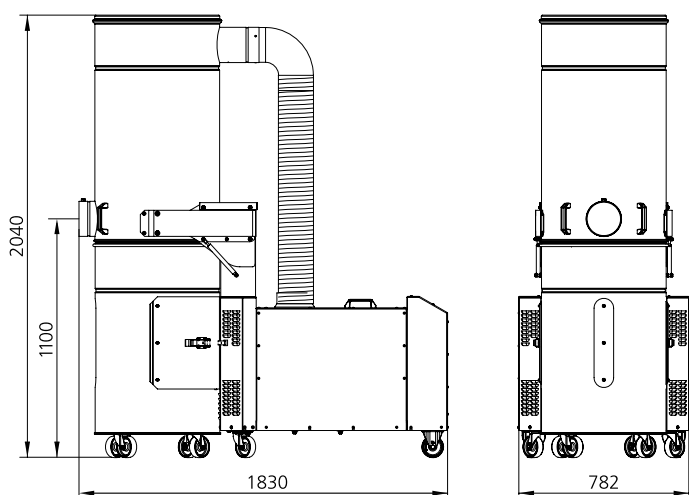

Cambios reservados en beneficio de la técnica